



**PT GROUP**

# Паспорт изделия

LADA VESTA 2015 -\*  
SW /SW Cross 2017-\*

Накладки на ковролин тоннельные  
2 шт. (ABS пластик)

\* Подходит на комплектации с указанного г.в. по настоящее время

Артикул: LVE111703

## Комплектация

A) Накладки на ковролин тоннельные - 2 шт.

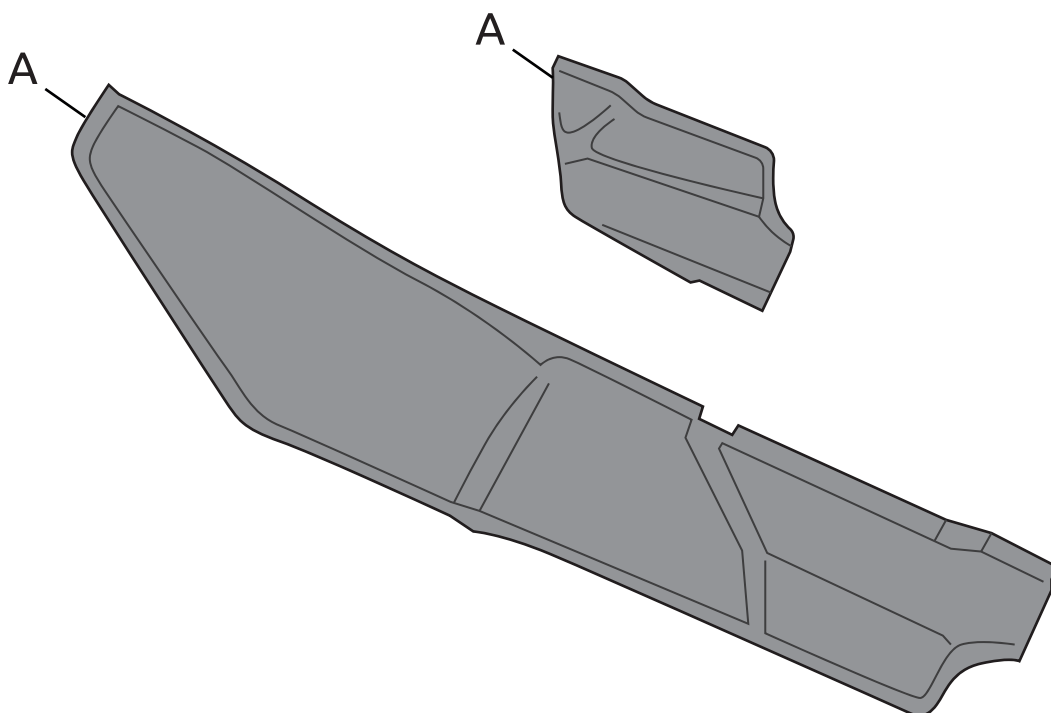

### Требования к установке:

- выполнять установку изделия строго руководствуясь данной Инструкцией по установке.
- запрещается устанавливать изделие на другую марку и модель автомобиля;
- запрещается устанавливать изделие в места не предусмотренные данной Инструкцией по установке;
- запрещается подвергать изделие самостоятельным доработкам.

### Требования к эксплуатации:

- не протирать изделие кислотными, щелочными растворами и абразивными средствами.
- избегать контакта с острыми, твёрдыми предметами.
- для поддержания презентабельного внешнего вида изделия периодически обрабатывать его специальными полиролями предназначенными для обработки пластика.

СВИДЕТЕЛЬСТВО О ПРИЕМКЕ

Дата упаковки \_\_\_\_\_ Штамп ОТК \_\_\_\_\_



СВИДЕТЕЛЬСТВО О ПРОДАЖЕ

Дата продажи \_\_\_\_\_ Штамп магазина \_\_\_\_\_

Гарантийный срок 12 месяцев с даты розничной продажи.  
Сохраняйте гарантийный талон в течение всего гарантийного срока.

# Инструкция по установке

## ШАГ 1.

Перед установкой уберите резиновые (или ворсовые) коврики.  
При необходимости, удалите скопившийся под ковриком мелкий мусор и пыль.



## ШАГ 2.

Установите деталь под штатную пластиковую накладку.  
Деталь прикрепляется к ковровину с помощью ленты Velcro. Прижмите деталь к ковровину, чтобы прилегание стало плотным и надежным.



## ШАГ 3.

Установите деталь с другой стороны аналогичным способом.  
Сначала заведите переднюю часть детали под штатную обивку, затем остальную часть.  
Поместите резиновые (или ворсовые) коврики на место.

Установка завершена!



Производитель гарантирует соответствие изделия характеристикам, указанным в паспорте, в течение гарантийного срока, при соблюдении требований по установке и эксплуатации. Гарантия не распространяется на случаи, когда дефекты возникли по вине потребителя или третьих лиц, в результате нарушения правил транспортировки, хранения, монтажа, эксплуатации, а так же внесения изменений и доработок в конструкцию. Производитель не несёт ответственности за нанесение ущерба имуществу третьих лиц в результате неправильного хранения и эксплуатации изделия.

**ВНИМАНИЕ!** При ежедневной эксплуатации автомобиля (особенно в демисезонное время), на пластиковых деталях возможно появление белёсого налёта. Для предотвращения этого, после каждой мойки автомобиля рекомендуется применять средства для ухода за наружным черным пластиком, либо полироль для пластика с эффектом чернения.

**телефон службы технической поддержки**  
**8 (800) 200 77 92**  
(звонок по России бесплатный)

[www.ptuning.ru](http://www.ptuning.ru)