



**TOYOTA Land Cruiser  
Prado 150 2013-2016\***

**Защита переднего бампера  
двойная Ø63/63 мм  
(нержавеющая полированная сталь)**

\* Подходит на комплектации в указанные года выпуска.

Артикул: TPR220201

**Комплектация:**

- A) Болт М10х1,25х25 - 4 шт.
- B) Болт самоконтрящийся М12 - 2 шт.
- C) Закладная шпилька М10 - 2 шт.
- D) Гайка М10х1,25 - 4 шт.
- E) Гайка М10 - 2 шт.
- F) Шайба 10 - 10 шт.
- G) Шайба 10 гроверная - 6 шт.
- H) Кронштейн крепления левый и правый - 2 шт.
- I) Силовой элемент - 1 шт.

**Требуемые инструменты:**

- 1) Ключ трещотка.
- 2) Головка на 17 мм.
- 3) Головка на 19 мм.
- 4) Ключ рожковый на 17 мм.

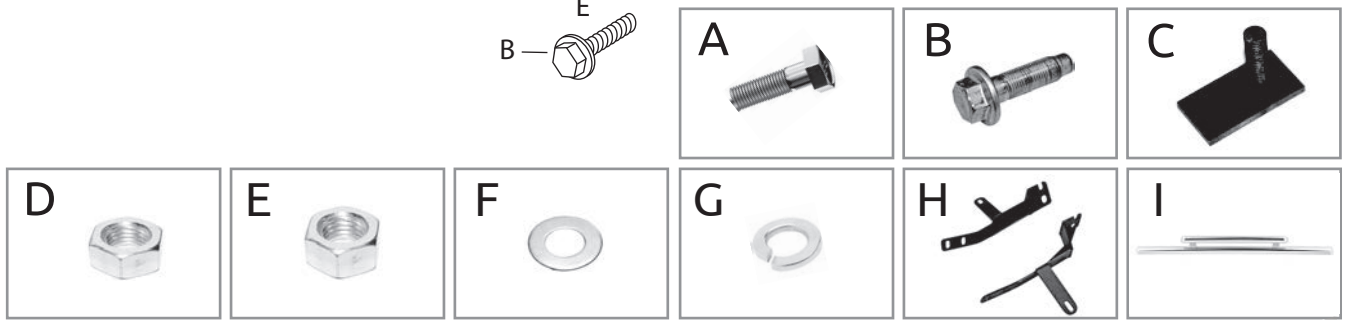
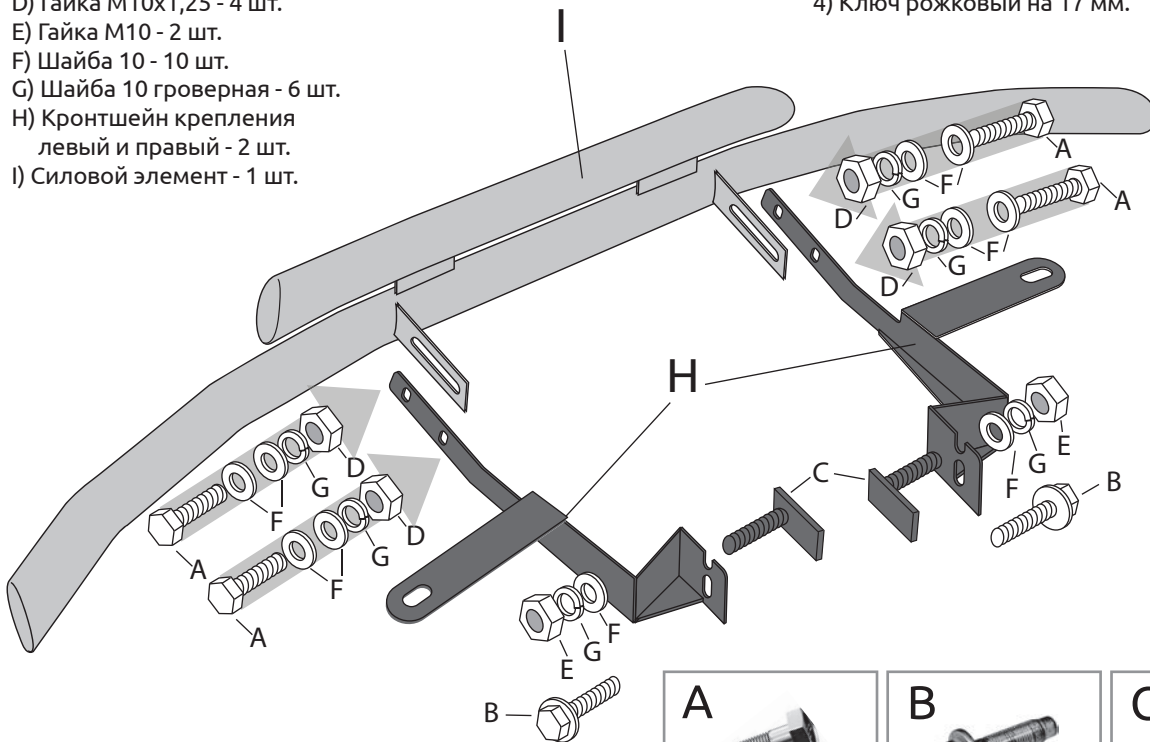

**Требования к установке:**

- выполнять установку изделия в специализированных мастерских;
- выполнять установку изделия строго руководствуясь данной Инструкцией по установке;
- запрещается устанавливать изделие на другую марку и модель автомобиля;
- запрещается устанавливать изделие в места не предусмотренные данной Инструкцией по установке;
- запрещается подвергать изделие самостоятельным доработкам.

**Требования к эксплуатации:**

- не вставлять на изделие;
- не использовать изделие в качестве опоры для домкрата и других подъёмных механизмов;
- не буксировать за изделие;
- не протирать изделие кислотными, щелочными растворами и абразивными средствами;
- каждые 15 000 км протягивать соединительные элементы изделия.

СВИДЕТЕЛЬСТВО О ПРИЕМКЕ

Дата упаковки \_\_\_\_\_ Штамп ОТК \_\_\_\_\_



СВИДЕТЕЛЬСТВО О ПРОДАЖЕ

Дата продажи \_\_\_\_\_ Штамп магазина \_\_\_\_\_

Гарантийный срок 12 месяцев с даты розничной продажи.  
Сохраняйте гарантийный талон в течение всего гарантийного срока.

# Инструкция по установке

## ШАГ 1.

- Установите правый кронштейн крепления. Для этого выверните штатный болт из бампера автомобиля. Установите закладную шпильку M10 в указанное отверстие. Закрепите правый кронштейн штатным болтом, самоконтрящимся болтом M12 и закладной шпилькой M10 при помощи гайки M10, шайбы 10 и шайбы 10 гроверной.
- Левый кронштейн крепления устанавливается аналогичным способом.

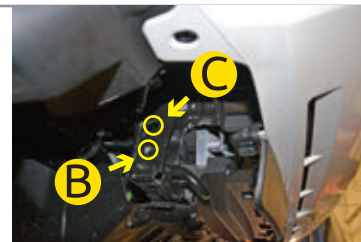

## ШАГ 2.

- Установите силовой элемент, совместив отверстия силового элемента с отверстиями кронштейнов крепления, и, соединив болтами M10x1,25x25 и гайками M10x1,25 через шайбы 10 с двух сторон и шайбы 10 гроверные.



## ШАГ 3.

- Отрегулируйте положение силового элемента автомобиля, обеспечив минимальный зазор в 15 мм. Затяните крепления кронштейнов и силового элемента.
- Монтаж завершен.



Производитель гарантирует соответствие изделия характеристикам, указанным в паспорте, в течении гарантийного срока, при соблюдении требований по установке и эксплуатации. Гарантия не распространяется на случаи, когда дефекты возникли по вине потребителя или третьих лиц, в результате нарушения правил транспортировки, хранения, монтажа, эксплуатации, а так же внесения изменений и доработок в конструкцию. Производитель не несёт ответственности за нанесение ущерба имуществу третьих лиц в результате неправильного хранения и эксплуатации изделия.

Следуйте правилам по эксплуатации и уходу за деталями из нержавеющей стали, и они прослужат вам долго и надёжно:

- не реже одного раза в месяц полируйте поверхность деталей с применением средств по уходу за нержавеющей сталью;
- при полировке избегайте интенсивной обработки отдельных участков изделия;
- не используйте металлические терки и губки с абразивом для ухода за изделиями;
- не используйте хлорсодержащие и концентрированные содосодержащие средства по уходу;
- регулярно убирайте загрязнения с поверхностей изделия;

Помните, что залог длительной и беспроблемной эксплуатации - аккуратное и бережное обращение с изделием!

**телефон службы технической поддержки**  
**8 (800) 555 20 90**  
(звонок по России бесплатный)

[www.ptuning.ru](http://www.ptuning.ru)