



GREAT WALL
HOVER H6 2013-*

Защита переднего бампера
одинарная Ø63 мм
(нержавеющая полированная сталь)

* Подходит на комплектации с 2013 г.в. по настоящее время

Артикул: 13060101

Комплектация:

- A) Болт М8х30 - 2 шт.
- B) Шайба 8 - 4 шт.
- C) Шайба 8 гроверная - 2 шт.
- D) Гайка М8 - 2 шт.
- E) Болт М10х30 - 4 шт.
- F) Шайба 10 - 8 шт.
- G) Шайба 10 гроверная - 4 шт.
- H) Гайка М10 - 4 шт.
- I) Кронштейн крепления левый и правый - 2 шт.
- J) Силовой элемент - 1 шт.

Требуемые инструменты:

- 1) Ключ трещотка
- 2) Удлинитель.
- 3) Головка на 17 мм.
- 4) Головка на 13 мм.
- 5) Ключ гаечный на 13 мм.
- 6) Нож канцелярский.

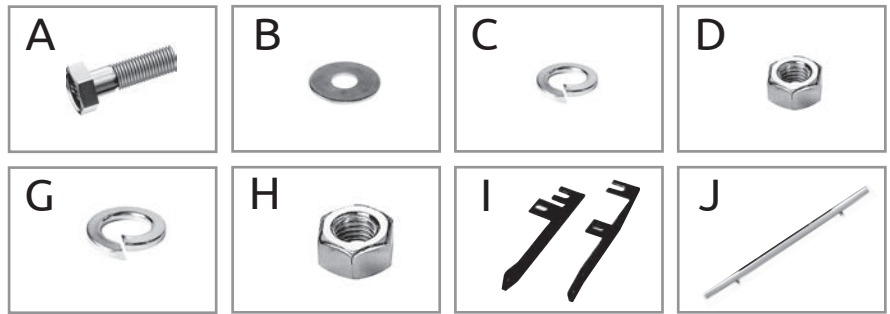
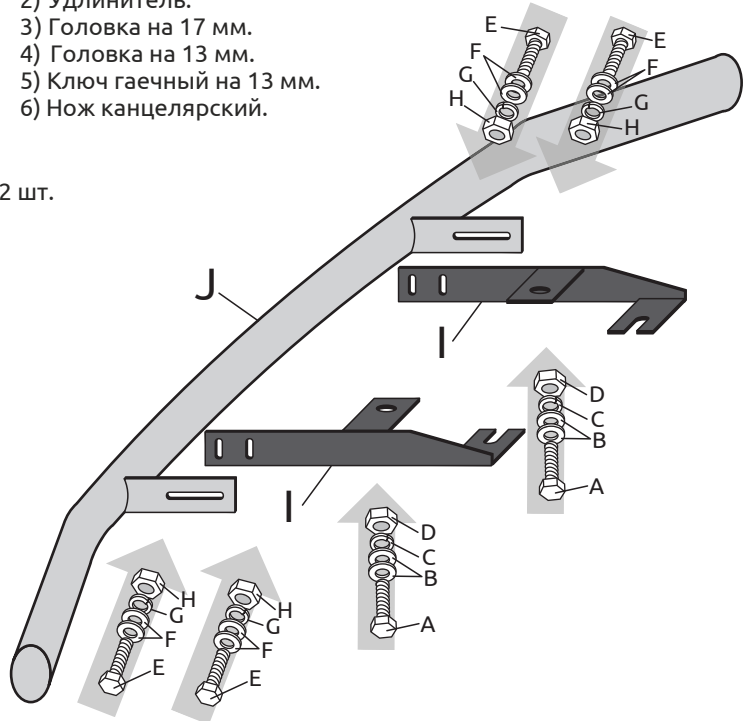

Требования к установке:

- выполнять установку изделия в специализированных мастерских;
- выполнять установку изделия строго руководствуясь данной Инструкцией по установке;
- запрещается устанавливать изделие на другую марку и модель автомобиля;
- запрещается устанавливать изделие в места не предусмотренные данной Инструкцией по установке;
- запрещается подвергать изделие самостоятельным доработкам.

Требования к эксплуатации:

- не вставлять на изделие;
- не использовать изделие в качестве опоры для домкрата и других подъёмных механизмов;
- не буксировать за изделие;
- не протирать изделие кислотными, щелочными растворами и абразивными средствами;
- каждые 15 000 км протягивать соединительные элементы изделия.

СВИДЕТЕЛЬСТВО О ПРИЕМКЕ

Дата упаковки _____ Штамп ОТК _____



СВИДЕТЕЛЬСТВО О ПРОДАЖЕ

Дата продажи _____ Штамп магазина _____

Гарантийный срок 12 месяцев с даты розничной продажи.
Сохраняйте гарантийный талон в течение всего гарантийного срока.

Инструкция по установке

Подготовьте автомобиль для монтажа детали:

- Демонтируйте с автомобиля грязезащитный пыльник и защиту картера.



ШАГ 1

Ослабьте болт крепления балки двигателя автомобиля.
Установите кронштейн крепления в зазор между болтом и балкой крепления двигателя.



ШАГ 2

При помощи болта М8, шайбы 8, гроверной шайбы 8 и гайки М8 закрепите кронштейн через технологическое отверстие в раме автомобиля.

Затяните болт балки двигателя автомобиля.

Аналогично закрепите второй кронштейн крепления с другой стороны автомобиля.



ШАГ 3

Установите силовой элемент. Совместите отверстия крепления силового элемента с отверстиями на кронштейнах крепления и, при помощи болтов М10х30, шайб 10, гроверных шайб 10 и гаек М10, соедините силовой элемент с кронштейнами крепления.



ШАГ 4

Отрегулируйте положение силового элемента относительно бампера автомобиля, обеспечив минимальный зазор в 15 мм.

Затяните крепления.



ШАГ 5

Установите на место грязезащитный пыльник, предварительно сделав в нем прорезы под кронштейны крепления.

Установите на место защиту картера.

Монтаж завершен.

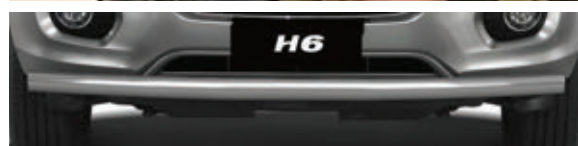

Производитель гарантирует соответствие изделия характеристикам, указанным в паспорте, в течении гарантийного срока, при соблюдении требований по установке и эксплуатации. Гарантия не распространяется на случаи, когда дефекты возникли по вине потребителя или третьих лиц, в результате нарушения правил транспортировки, хранения, монтажа, эксплуатации, а так же внесения изменений и доработок в конструкцию. Производитель не несёт ответственности за нанесение ущерба имуществу третьих лиц в результате неправильного хранения и эксплуатации изделия.

Следуйте правилам по эксплуатации и уходу за деталями из нержавеющей стали, и они прослужат вам долго и надёжно:

- не реже одного раза в месяц полируйте поверхность деталей с применением средств по уходу за нержавеющей сталью;
- при полировке избегайте интенсивной обработки отдельных участков изделия;
- не используйте металлические терки и губки с абразивом для ухода за изделиями;
- не используйте хлорсодержащие и концентрированные соледержащие средства по уходу;
- регулярно убирайте загрязнения с поверхностей изделия;

Помните, что залог длительной и беспроблемной эксплуатации - аккуратное и бережное обращение с изделием!

телефон службы технической поддержки

8 (800) 555 20 90

(звонок по России бесплатный)

www.ptuning.ru